

# Płyta montażowa częściowa RWP1

## CECHY I KORZYŚCI

- wykonana z blachy stalowej o grubości 1,5 mm
- pokryta alucynkiem
- zagięcia dodatkowo usztywniają konstrukcję

## DANE MECHANICZNE

<b>Materiał</b>	blacha stalowa pokryta alucynkiem, grubość 1,5 mm
<b>Montaż</b>	płyta montażowa mocowana jest do ramy głównej lub do profili montażowych za pośrednictwem 4 uchwyty montażowych RWUM. W komplecie z płytą dostarczane są normalia montażowe.

## UWAGA!

Montaż w przedziale aparaturowym obudowy.  
Na zamówienie możliwość wykonywania płyt montażowych o innych wymiarach.

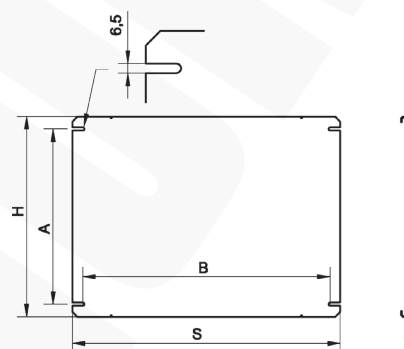
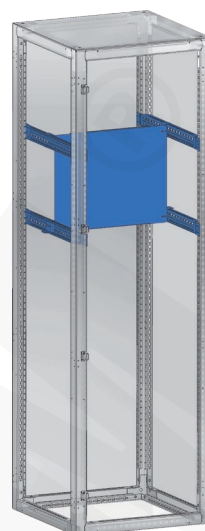

Typ	Indeks Ergom	S	A	B	H	Do obudowy
<b>RWP1 66</b>	R31RD-03040200500	536	550	495	600	RW 6204, RW 6205, RW 6206, RW 10205, RW 10206
<b>RWP1 86</b>	R31RD-03040200600	736	550	695	600	RW 8204, RW 8205, RW 8206, RW 12205, RW 12206
<b>RWP1 122</b>	R31RD-03040201000	1136	150	1095	200	RW 12205, RW 12206
<b>RWP1 124</b>	R31RD-03040201100		350		400	
<b>RWP1 126</b>	R31RD-03040201200		550		600	